

Bu Resim MESA OTO ELEKTRİK LTD.ŞTİ'nin malıdır. Şirket Yetkililerinin izni olmaksızın kopya edilemez, üzerinde değişiklik yapılamaz. This image MESA AUTO ELECTRIC LTD.'s are property. Can not be copied without the consent of the company authorized, any changes can be made.

PARÇA KODU PART CODE	PARÇA ADI PART NAME	ERKEK TERMİNAL MALE TERMINAL	a ÖLÇÜSÜ (AYAR) a MEASURE (SET)	s ÖLÇÜSÜ (KALINLIK) s MEASURE (THICKNESS)	Malzeme Material	Kaplama / Coating		
						SN	AG	Nİ
TD 2132.80 DP	S.D.F.B.A."U" KİLİTLİ 6.3 (0.80) =DP=	0.80	0.55±0.1	-----	(CuZn30) Pirinç / Brass	-	-	-
TD 2132.80 RP	S.D.F.B.A."U" KİLİTLİ 6.3 (0.80) =RP=	0.80	0.55±0.1	-----	(CuZn30) Pirinç / Brass	-	-	-
TD 2132.80 RPK	S.D.F.B.A."U" KİLİTLİ 6.3 (0.80) =RPK=	0.80	0.55±0.1	-----	(CuZn30) Pirinç / Brass	+	-	-

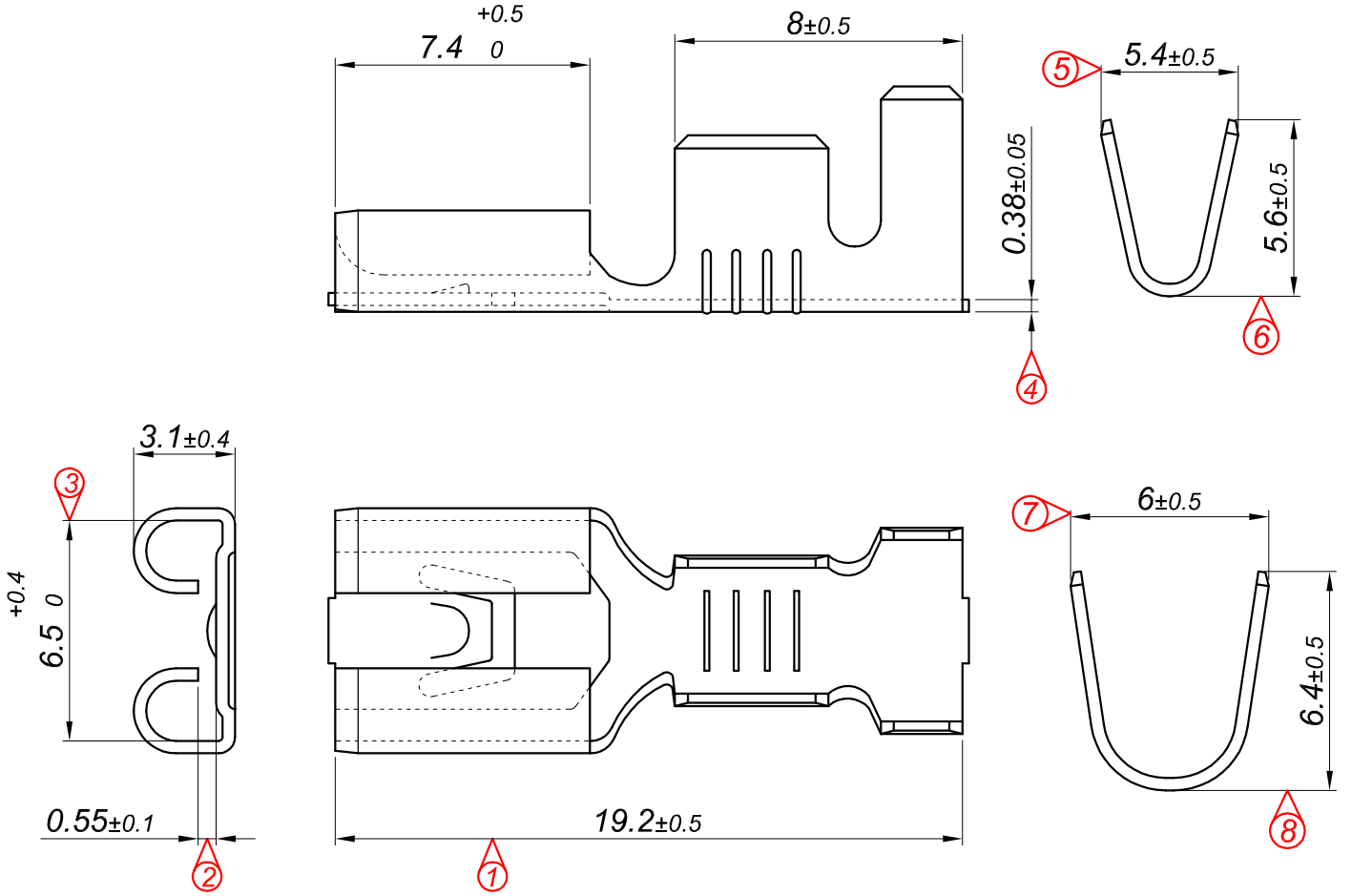

Perspektif
Perspective

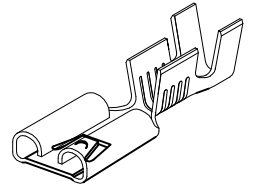

Kalıp çıkış yönü
Mold output direction ← → Makara açılım yönü
Reel opening direction

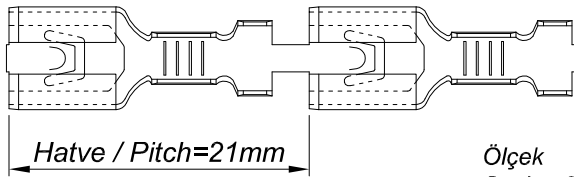

Kablo Kesiti
Wire Section : 2.50 - 6 mm²

Resim üzerinden ölçü almayınız
do not measure on drawing

Tarih / Date	09.06.2011	İmza /Signature	Ölçek /Scale		
Çizen / Desing	M.Yağcı		5 / 1	01	Çiftli kalıp yapılmıştır, Ölçüler yeniden düzenlenmiştir.
Onay / Approval	S.Gölcük			No	Değişiklik / Revision
					Tarih/Date



Parça Adı:
Part Name

STANDART DIŞI FİŞ
BÜYÜK AYAK "U" KİLİTLİ 6.3

Parça Kodu:
Part Code

TD 2132